

# Minimulden

Typ	Inhalt ca. m <sup>3</sup>	Länge ca. mm	Breite ca. mm	Höhe ca. mm	Gewicht ca. kg	Nutzlast ca. kg	Preis €
<b>SOM</b>	<b>1,3</b>	2000	1190	700	213	3000	<b>900.-</b>
<b>SOM</b>	<b>1,7</b>	2000	1190	800	230	3000	<b>950.-</b>
<b>SOM</b>	<b>2</b>	2000	1190	900	246	3000	<b>990.-</b>
<b>SOM</b>	<b>2,5</b>	2150	1190	1250	319	3000	<b>1090.-</b>
<b>SOM</b>	<b>3</b>	2250	1190	1400	355	3000	<b>1120.-</b>
<b>UOM</b>	<b>1,7</b>	2000	1190	800	230	3000	<b>930.-</b>
<b>UOM</b>	<b>2</b>	2000	1190	1000	261	3000	<b>990.-</b>
<b>UOM</b>	<b>2,5</b>	2150	1190	1100	291	3000	<b>1070.-</b>
<b>UOM</b>	<b>3</b>	2250	1190	1200	313	3000	<b>1100.-</b>
<b>UOM</b>	<b>3,5</b>	2450	1190	1500	383	3000	<b>1230.-</b>
<b>UOM/K</b>	<b>1,3</b>	2000	1190	700	250	3000	<b>1200.-</b>
<b>UOM/K</b>	<b>1,7</b>	2000	1190	800	270	3000	<b>1270.-</b>
<b>UOM/K</b>	<b>2</b>	2000	1190	1000	290	3000	<b>1310.-</b>
<b>UOM/K</b>	<b>2,5</b>	2150	1190	1100	365	3000	<b>1390.-</b>
<b>SGM</b>	<b>2,5</b>	2250	1190	1300	397	3000	<b>1840.-</b>
<b>SGM</b>	<b>3</b>	2350	1190	1500	441	3000	<b>1900.-</b>

Für Absetzkippersysteme ( Jotha, Multicar ), entsprechend der aktuellen StZVO und den UVV.

Hergestellt aus Gütestahl S 235 JRG2 unter Anlegung strenger Qualitätsmaßstäbe.

## Standardausführung:

Oberrahmen entsprechend den statischen Anforderungen aus starkem U-Profil mit zusätzlichen Eckversteifungen.

Die Wände und der Boden sind nach Bedarf zusätzlich versteift, die Auskippsseiten sind besonders stabil ausgeführt.

## UOM und UOM/K 1,3 – 3,5

4 Aufhängebolzen, 2 Kipplager und 4 Seilösen für Hochentleerung, Planenhaken umlaufend.

Ausführung mit Klappe: stabile Scharnierung und geschmiedete Verschlüsse.

## SOM und SGM 1,3 – 3,0

4 Aufhängebolzen, 2 Kipplager und 4 Seilösen für Hochentleerung.

Offene Ausführung: mit Planenhaken.

Geschlossene Ausführung: mit 2 federentlasteten Deckeln.

Allseitig mit einer bleifreien, schadstoffarmen Dickschicht-Grundierung versehen, außen zusätzlich lackiert im RAL-Farbton Ihrer Wahl.

UVV-Erstprüfung nach DGUV-Regel 114-010 mit Prüfplakette.

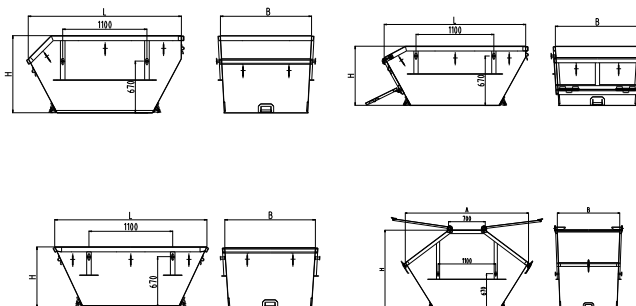

**A. Bittner GmbH & Co. KG • Behälter- und Stahlbau • Fachgroßhandel**  
**Kreisstraße 35 • 85410 Untermarchenbach**

☎ 081 67 / 69 70-0 • 📠 081 67 / 69 70-66 • ✉ info@bita-container.de • 🌐 www.bita-container.de

Änderung und Irrtum vorbehalten!

Nachdruck verboten! (Stand: 5/19)

Seite 23